

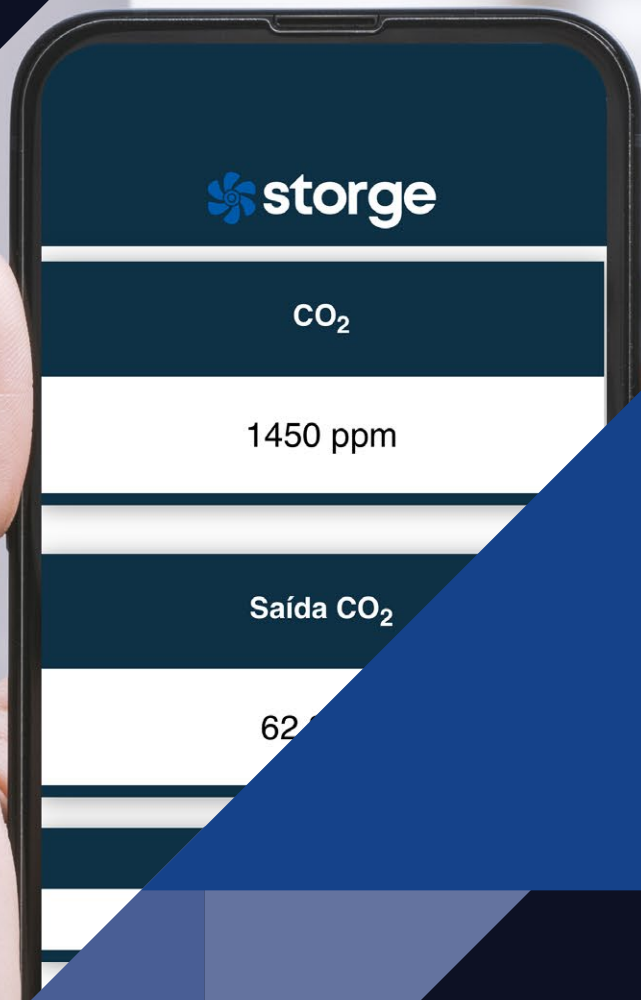

STORGE | CONTROLADOR STG-01 CO₂
ABRIL_2024_V 0.4



CONTROLADOR
STG01 - CO₂

CONTROLADOR STG01 - CO₂

Os Controladores STG são uma maneira fácil de automatizar sistemas de ventilação e promover conforto térmico e qualidade do ar para o seu negócio..

Os produtos apresentam sensores de temperatura, umidade, monóxido de carbono, dióxido de carbono, compostos orgânicos voláteis e material particulado fino, com possibilidade de personalização de acordo com o projeto e personalização de software para sua aplicação.

Eles são precisos no controle variável, fáceis de instalar e podem ser facilmente acessados através de sua interface WI-FI, ou o Touch Screen STG-IHM, oferecendo tanto saídas analógicas (0-10V) quanto digitais para cada parâmetro.

SPECIFICATIONS STG01 - CO₂

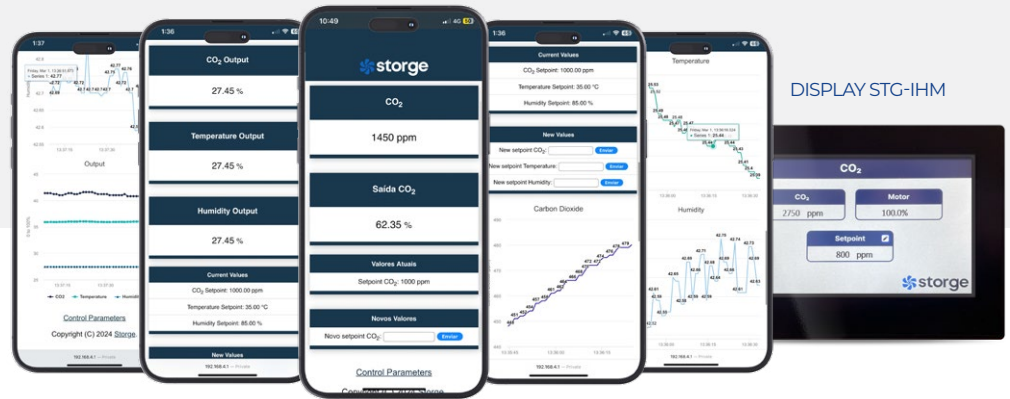
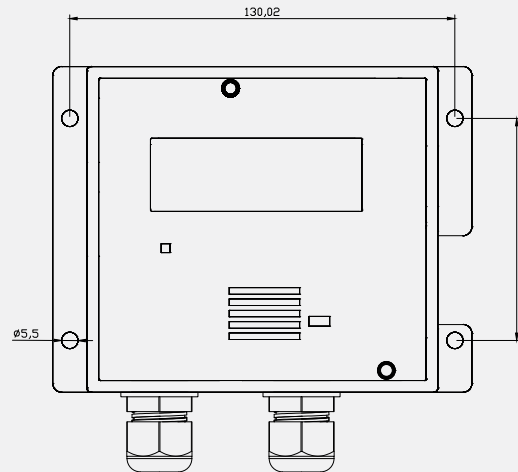

EXPLORE OUTROS PARÂMETROS DISPONÍVEIS E POSSIBILIDADES DE PERSONALIZAÇÃO.

VENDIDO SEPARADAMENTE. COMPATÍVEL COM TODOS OS CONTROLADORES STG.

DESCRIÇÃO

CORRESPONDÊNCIA

MODELO	STG01 - CO₂
VARIÁVEL MONITORADA(S)	DIÓXIDO DE CARBONO
INTERVALO DE MEDIÇÃO	400 ~ 8192 PPM
TENSÃO DE ALIMENTAÇÃO	24 VDC
TIPO DE FONTE DE ALIMENTAÇÃO	CARREGADOR DE PAREDE (CONECTOR P4 JACK) OU FONTE DE ALIMENTAÇÃO COMUTADA (CONEXÃO VIA CABOS DE 1.5 MM ²)
01 SAÍDA ANALÓGICA	0 ~ 10 VDC
SAÍDA DE RELÉ	NO + NC
CORRENTE SUPOSTADA PELO RELÉ	10 A (120 VAC) OU 7 A (240 VAC)
INTERFACE WEB A PARTIR DO PRÓPRIO PONTO DE ACESSO WI-FI	SIM
COMUNICAÇÃO SEM FIO COM OUTRAS UNIDADES STG	SIM (OPÇÃO DE PERSONALIZAÇÃO)
TEMPERATURA DE ARMAZENAMENTO	6 A 40° C



STORGE

RUA MARIALVA, 477, QUADRA 12, LOTE 13A1, EMILIANO PERNETA, 83324-197, PINHAIS - PR - +55 41 3056-3431
STORGEENGENHARIA.COM.BR