



**STG-VB**

Caixa de ventilação compacta

### STORGE STG-VB CAIXA DE VENTILAÇÃO COMPACTA

A caixa de ventilação compacta STG-VB combina tecnologia, confiabilidade, robustez e eficiência. Disponível com ventiladores AC de velocidade fixa ou EC de velocidade variável, utiliza rotores radiais com pás aerodinâmicas curvadas para trás, garantindo alto desempenho. Com design de baixa silhueta, é ideal para insuflamento e exaustão em entre forros, oferecendo diversas opções de filtragem para atender diferentes necessidades. Sua estrutura é fabricada em aço tubular soldado, com bandejas e colarinhos galvanizados e canto TDC para instalação rápida em redes de dutos. A pintura epóxi branca,

manoplas plásticas e puxadores permitem fácil acesso para manutenção. Preparada para fixação atirantada, a STG-VB pode incluir módulos de filtros e ser conectada a dutos ou a uma tampa com colarinho opcional. A caixa pode ser controlada por controladores STG, permitindo ajustes de vazão, concentração de gases e outras variáveis, oferecendo desempenho confiável e flexibilidade para sistemas modernos de ventilação.



MODELO	STG-VB 100AC	STG-VB 100EC	STG-VB 150AC	STG-VB 150EC	STG-VB 200AC	STG-VB 200EC
Motor	AC	EC	AC	EC	AC	EC
Fase	MONOFÁSICO	MONOFÁSICO	MONOFÁSICO	MONOFÁSICO	MONOFÁSICO	MONOFÁSICO
Tensão nominal [V]	220	220	220	220	220	220
Frequência [Hz]	60	60	60	60	60	60
Rotação [rpm]	3.000	4.100	3.000	4.100	3.400	2.800
Vazão máxima [m³/h]	650	1.000	950	1.000	1.650	1.500
Consumo máximo [CV]	0,11	0,23	0,19	0,23	0,53	0,22
Corrente máxima [A]	0,4	1,3	0,6	1,3	1,7	1,2
Potência [W]	80	170	139	170	387	162

- Sem Filtros
- G4
- G4+M5
- G4+F8

DADOS DE SELEÇÃO - STG-VB 100 AC

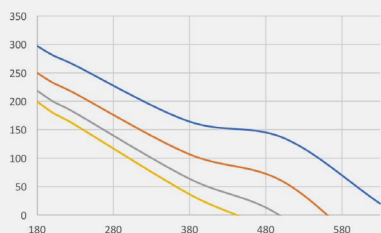

DADOS DE SELEÇÃO - STG-VB 150 AC

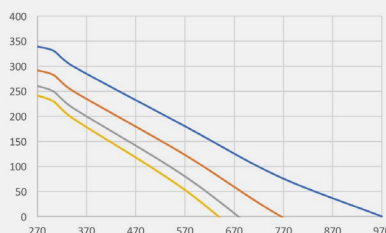

DADOS DE SELEÇÃO - STG-VB 200 AC

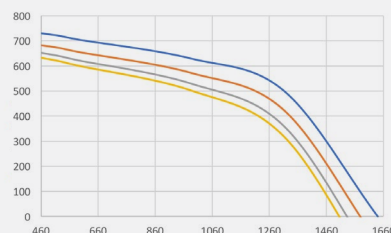

DADOS DE SELEÇÃO - STG-VB 100 EC

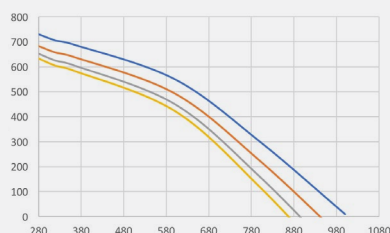

DADOS DE SELEÇÃO - STG-VB 150 EC

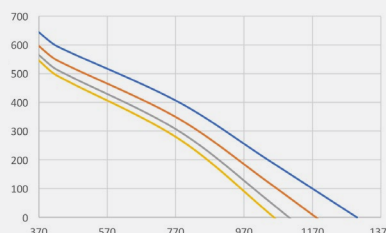

DADOS DE SELEÇÃO - STG-VB 200 EC

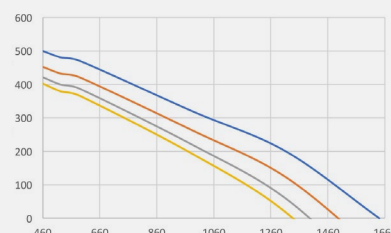

## ESPECIFICAÇÕES STG-VB

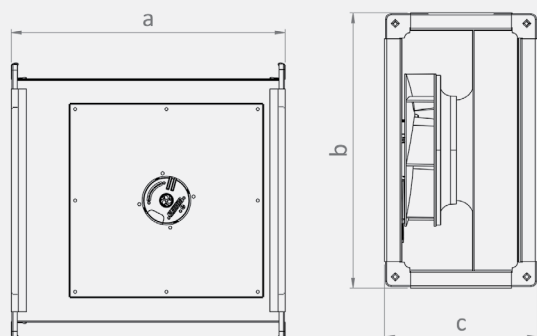

Modelo	a (mm)	b (mm)	c (mm)
VB 100	450	450	250
VB 150	450	450	250
VB 200	450	450	250

## CODIFICAÇÃO

STG - VB - \_\_\_\_\_

1 2 3 4 5

1 - Diâmetro Colarinho (mm)

100  
150  
200

2 - Tipo de Ventilador

AC - Velocidade fixa  
EC - Velocidade variável

3 - Filtragem

00 - Sem filtro  
F8 - Apenas filtro F8  
G4 - Apenas filtro G4  
M5 - Apenas filtro M5

4 - Tampa com colarinho

00 - Sem tampas.  
TP - Com tampas.

5 - Alimentação elétrica

220V/1F/60Hz

## PEÇAS DE REPOSIÇÃO

CÓDIGO	DESCRIÇÃO
<b>STG-VB 100AC-FP-G4</b>	Filtro plano em manta sintética G4 para caixa VB100AC
<b>STG-VB 150AC-FP-G4</b>	Filtro plano em manta sintética G4 para caixa VB150AC
<b>STG-VB 200AC-FP-G4</b>	Filtro plano em manta sintética G4 para caixa VB200AC
<b>STG-VB 100EC-FP-G4</b>	Filtro plano em manta sintética G4 para caixa VB100EC
<b>STG-VB 150EC-FP-G4</b>	Filtro plano em manta sintética G4 para caixa VB150EC
<b>STG-VB 200EC-FP-G4</b>	Filtro plano em manta sintética G4 para caixa VB200EC
<b>STG-VB 100AC-FP-M5</b>	Filtro plano em manta sintética M5 para caixa VB100AC
<b>STG-VB 150AC-FP-M5</b>	Filtro plano em manta sintética M5 para caixa VB150AC
<b>STG-VB 200AC-FP-M5</b>	Filtro plano em manta sintética M5 para caixa VB200AC
<b>STG-VB 100EC-FP-M5</b>	Filtro plano em manta sintética M5 para caixa VB100EC
<b>STG-VB 150EC-FP-M5</b>	Filtro plano em manta sintética M5 para caixa VB150EC
<b>STG-VB 200EC-FP-M5</b>	Filtro plano em manta sintética M5 para caixa VB200EC
<b>STG-VB 100AC-FP-F8</b>	Filtro plano em manta sintética F8 para caixa VB100AC
<b>STG-VB 150AC-FP-F8</b>	Filtro plano em manta sintética F8 para caixa VB150AC
<b>STG-VB 200AC-FP-F8</b>	Filtro plano em manta sintética F8 para caixa VB200AC
<b>STG-VB 100EC-FP-F8</b>	Filtro plano em manta sintética F8 para caixa VB100EC
<b>STG-VB 150EC-FP-F8</b>	Filtro plano em manta sintética F8 para caixa VB150EC
<b>STG-VB 200EC-FP-F8</b>	Filtro plano em manta sintética F8 para caixa VB200EC